

**ECUADOR SE  
CONSTRUYE CON**

**PANELES  
INYECTADOS**



**NOVACERO**  
EL ACERO DEL FUTURO

EDICIÓN #1 - ENERO 2025

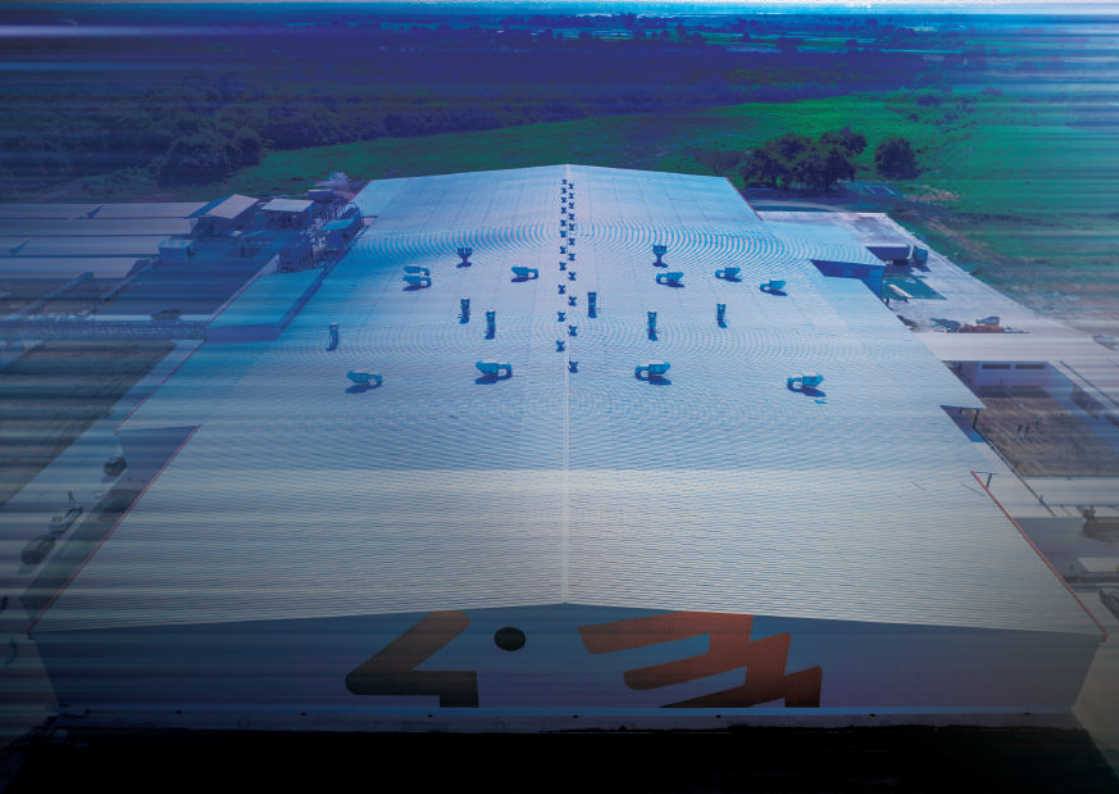
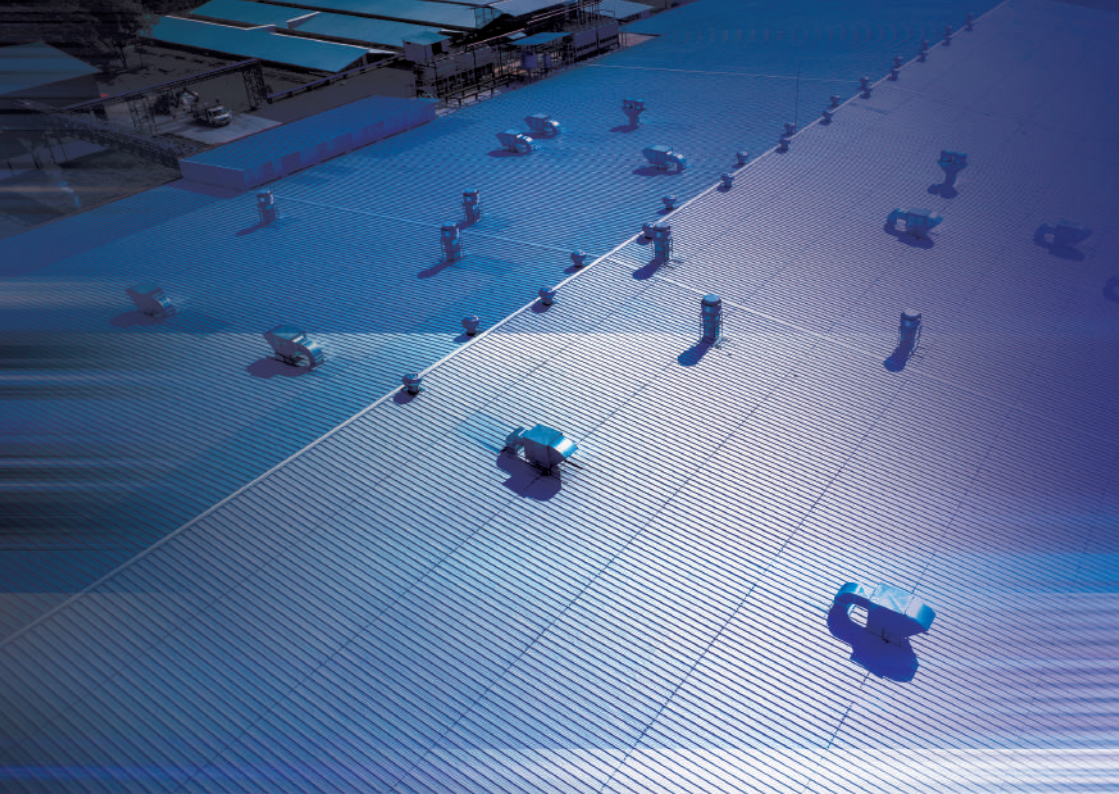

# MANIPULACIÓN

## DESCARGA DEL CAMIÓN

### MANUAL

- La descarga del panel sánduche se debe realizar 1 a 1 por los costados levantando la plancha. Longitudes < 3 mts:  
4 personas (2 arriba en el camión y 2 abajo recepcionando)  
Longitudes > 3 mts: 6 personas (3 arriba en el camión y 3 abajo recepcionando).
- La manipulación y traslado de los paneles debe ser de forma vertical, considerando crestas hacia arriba y utilizando las personas adecuadas para evitar la deflexión del producto.

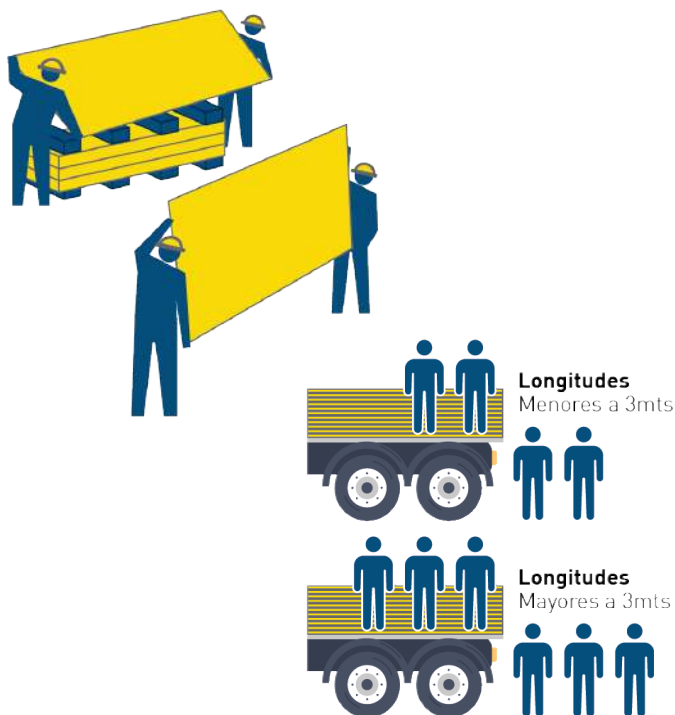

# MANIPULACIÓN

## DESCARGA DEL CAMIÓN

### CON GRÚA

- La descarga se realiza por paquete (aprox 1 ton). Contemplar en los extremos con un marco de protección dependiendo de la longitud del paquete se deben usar separadores de madera adecuados en la parte inferior y superior del paquete para proteger los bordes y evitar daños en los paneles.

- Para paquetes con longitud igual o menor a 9 mts se debe usar un mínimo de dos puntos de apoyo.

Para paquetes con longitud mayor a 9 mts se debe usar un mínimo de 3 puntos de apoyo.

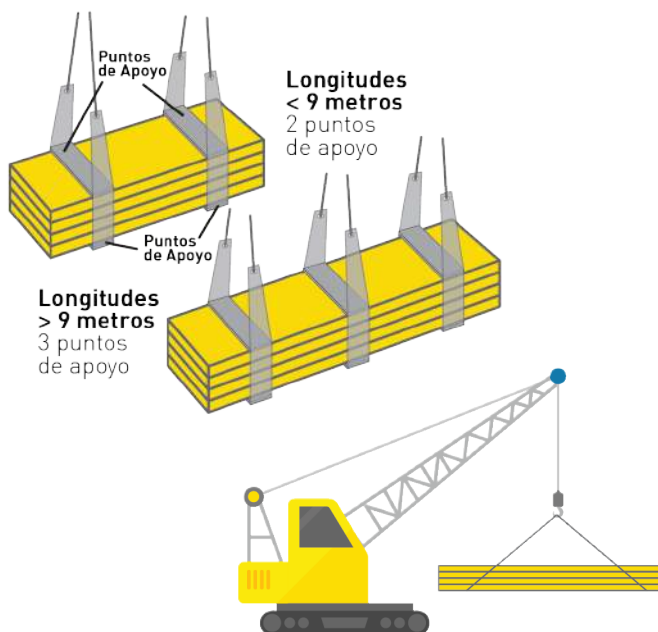

## CON MONTACARGA

- Inspeccionar previamente la ruta del recorrido para asegurar vía nivelada, así como la superficie no tenga surcos ni huecos.
- Transportar 1 paquete a la vez.
- Transportar paquetes de hasta 7 mts de longitud.



### Ruta segura y señalizada



- Proteger el mástil y horquilla del montacargas con bloques de poliuretano/poliestireno.

- Cuando se manipule los paneles o los paquetes, no debe usar cuerdas, cables de acero o cadenas.

## ALMACENAMIENTO

- Para paneles sánduches, almacenar sobre los bloques de poliuretano, dejando una altura de 10 cms sobre la superficie lisa. La altura de apilamiento es máximo de 1,80 mts.
- No almacenar más de 3 días el producto terminado con las condiciones de almacenamiento indicadas.

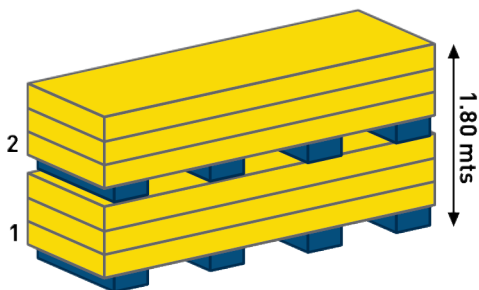

# ALMACENAMIENTO

- Todo material debe estar bajo cubierta en un lugar seco con uno de los extremos ligeramente elevados (pendiente mínima de 5%) para facilitar el drenaje de humedad.

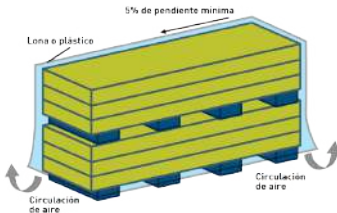

- El lugar debe tener el espacio de almacenamiento adecuado: nivelado, limpio sin agua estancada, preferible con señalización.

- Los paquetes se deben colocar en lugares estratégicos lo más cerca posible a las áreas de trabajo.

- La humedad entre los paneles por inadecuada forma y tiempo de almacenaje puede causar manchas o corrosión. Las manchas de cualquier tipo no se consideran causas de rechazo.

## Almacenar Bajo Cubierta

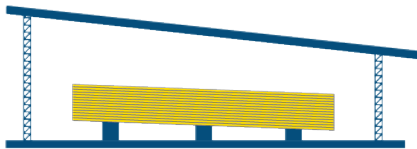

NO EXPONER  
AL SOL

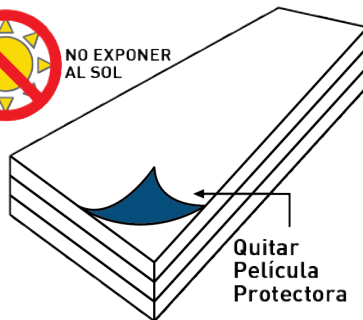

- Los paneles cuentan con un foil de protección encargada de proteger la pintura desde el momento de la producción hasta el inicio de la instalación, esto no debe quedar expuesta a los rayos solares y se debe retirar lo más pronto posible.

- Si los paneles no se usan de inmediato, entonces se los debe almacenar bajo una cubierta temporal. Recubrir los paquetes con una carpa protectora o material impermeable, que asegure de manera adecuada para prevenir daños. Se sugiere una elevación de 10 cms sobre la superficie.

## ELEVACIÓN Y TRANSPORTE DEL PANEL

### IZADO MANUAL

- Para longitudes hasta 3 mts se utilizará un sistema de amarre en forma de cruz y se izará en forma vertical uno a uno

- Para longitudes mayores de 3 mts se utilizará el número de cuerdas necesarias para distribuir el peso de la plancha e izarlas horizontalmente.

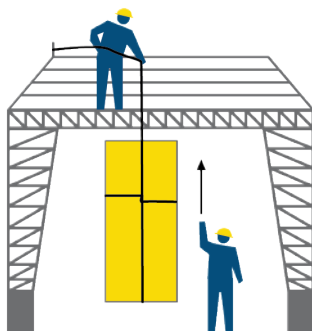

# ELEVACIÓN Y TRANSPORTE DEL PANEL

## IZADO CON GRÚA

- Izar el paquete usando eslingas o correas de Nylon de 100 mm de ancho como mínimo.
- Las eslingas se deberán distribuir adecuadamente desde cada uno de los extremos del paquete a fin de garantizar un equilibrio en su peso.
- Los paneles se apilarán en la estructura cerca de una cercha en grupos de medidas. No apilar gran cantidad de paneles en un mismo sitio, esto podría provocar daños a la estructura y correas. Solo izar los paneles que se utilizarán en la jornada.
- Los paneles apilados sobre la estructura deberán ser amarrados y asegurados para evitar deslizamientos por vientos.
- Los paneles mayores a 3 mts deberán ser trasladados por dos o más personas a nivel de piso y sobre la cubierta evitar el traslado de los paneles.

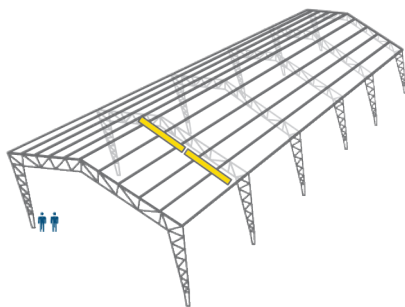



## IZADO CON GRÚA

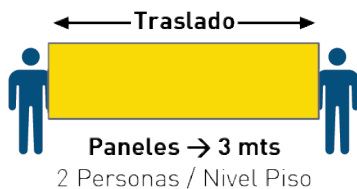

## MANTENIMIENTO

- Una vez instalado el panel, se debe proceder a una limpieza exhaustiva eliminando toda viruta o reborde metálico que pueda ser punto de inicio de oxidación. También se eliminarán todos los objetos metálicos y no metálicos que existan sobre la superficie de panel, dejándolo totalmente libre de obstáculos.
- Si es necesario, se realizará un lavado del panel con solución de detergente líquido neutro + agua. No utilizar cepillos o materiales abrasivos que puedan dañar el panel.
- Es necesario el control anual del material instalado (paneles y remates), con objeto de localizar puntos de corrosión y realizar los retoques de pinturas oportunos, o bien puntos afectados por el paso del tiempo o por agentes externos.

# MANTENIMIENTO

- Cada dos años, como máximo, se procederá a realizar una inspección total del material instalado, incluido limpieza general de los paneles.
- Toda fijación que se detecte con pérdida de tensión deberá ser reapretada o sustituida en su defecto de manera inmediata, por ello es recomendado su revisión 2 veces por año.
- Ante cualquier anomalía surgida en el paramento instalado, ya sea por acción humana o bien por causas naturales, habrá que actuar de manera inmediata si hubiera riesgo de mayor deterioro o de seguridad para las personas.

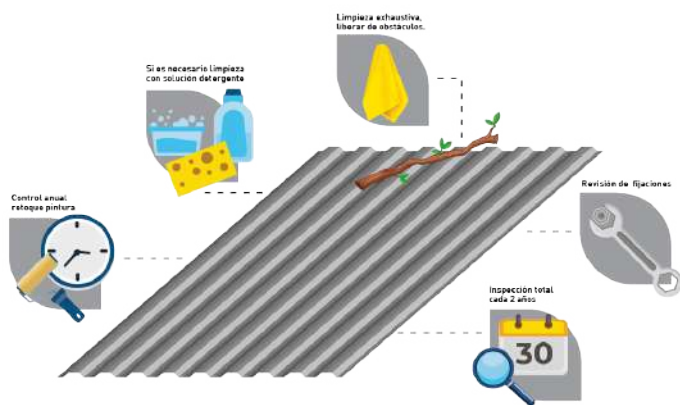





**Guayaquil:**

Cdla. Santa Leonor Mz. 5 Solar 16,  
Av. Benjamín Rosales entre Terminal  
Terrestre y Puente de la Unidad  
Nacional. PBX:(04) 380 0600.

**Planta Guayaquil:**

Km. 26 vía a Daule, Mz. 48, Solar 1  
PBX: (04) 370 3500

**Quito:**

Calle J # S 60 - 87 y calle Tercera  
PBX: (02) 398 1900.

**Planta Quito:**

Panamericana Sur Km. 14½  
Sector Parque Industrial.

**Planta Lasso:**

Latacunga, Panamericana Norte. Km 16.  
PBX: (03) 2998400.

**Cuenca:**

Barrio Zhullin Alto Calle: Vía de acceso a  
Avancay S/N y Panamericana Azoques  
PBX: (07) 263 0501.